

ルータ・アクセスポイント 設定ガイド

SW-WF01-RUPO

Version: SW-WF01-RUPO_QIG-A_V1

本製品をコンバータとして使用するとき、別紙「コンバータ設定ガイド」を参照してください。

- 本紙は、本製品を正しく使用するために必要な設定・使い方を説明しています。本紙の設定手順より本製品の設定を行ってください。また設定終了後は、本紙を大切に保管してください。
- 本製品の技術的なお問合せについては、別紙「はじめにお読みください」に記載されているサポートセンターへご連絡ください。

本製品の特長

インターネットの接続と Wi-Fi を使う!

ルータモードで快適なインターネット接続と無線 LAN 環境を構築可能。パソコンやゲーム機をインターネットに接続でき、さらに無線 LAN も使えます。



今ある有線環境に Wi-Fi を追加する!

すでにインターネットを使っていて Wi-Fi を追加する場合には、AP モードが便利。AP モードで簡単に Wi-Fi 無線 LAN を既存の環境に追加できます。



本製品はお使いのネットワーク環境を自動判別して、ルータとアクセスポイントを自動的に切り替えます。

手順の確認

STEP 1 現在の接続状況を確認する

(本紙)

STEP 2 インターネット回線と接続する

(本紙)

STEP 3 無線LANでパソコンやiPhoneと接続する

本製品とパソコンやiPhone、iPadを無線LANで接続するときはこちらを参照します。

(本紙)

STEP 4 接続状況を確認する

(ルータ・アクセスポイント設定ガイド 後編)

STEP 5 本製品を手動で設定する

(ルータ・アクセスポイント設定ガイド 後編)

STEP 6 インターネットの接続を確認する

(ルータ・アクセスポイント設定ガイド 後編)

有線でパソコンと接続するとき

本製品とパソコンを有線(LANケーブル)で接続するときは「ルータ・アクセスポイント設定ガイド(後編)」の裏面を参照してください。

ゲーム機と接続するとき

本製品とゲーム機を接続するときは「ルータ・アクセスポイント設定ガイド(後編)」の裏面を参照してください。

必要なものを準備する

●同梱物

- SW-WF01-RUPO (本製品)
- USB電源巻取りケーブル
- LANケーブル

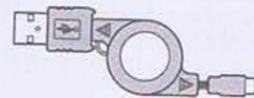

- ルータ・アクセスポイント設定ガイド(本紙)
- コンバータ設定ガイド
- はじめにお読みください(保証書含む)

●別途用意してください。

- LANポートまたは無線LAN搭載機器(パソコン、iPhoneやiPadなど)
- インターネットに契約したときの書類
(インターネットの契約をしていないときは、先にインターネット回線を用意してください)

各部の名称

本製品上面

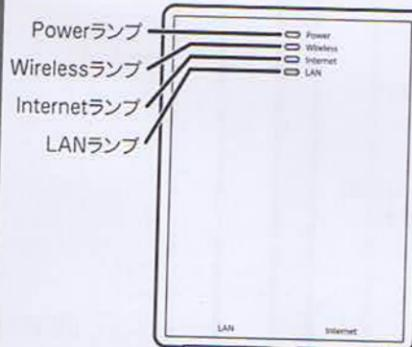

本製品前面

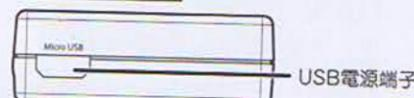

本製品背面

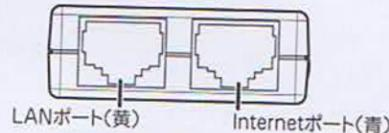

本製品側面

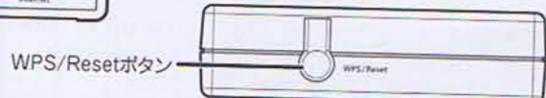

さっそく、はじめましょう!

STEP 1 現在の接続状況を確認する

はじめに現在のインターネットの接続状況を確認します。

- (1) 現在、通信機器や有線ルータを使用して、有線でインターネット接続しているとき
……………以下の「確認方法①」を参照してから、「STEP 2」へ進んでください。
- (2) 現在、インターネットマンションやホテルで、有線でインターネット接続しているとき
……………右記の「確認方法②」を参照してから、「STEP 2」へ進んでください。
- (3) 現在、通信機器や有線ルータを使用して、無線でインターネット接続しているとき
……………そのまま「STEP 2」へ進んでください。
- (4) 今回、初めてインターネットに接続する場合
……………そのまま「STEP 2」へ進んでください。

確認方法①

1 インターネット契約時にプロバイダや回線業者から、購入もしくはレンタルされた通信機器(モデム)があるか、以下の図を参考に確認してください。

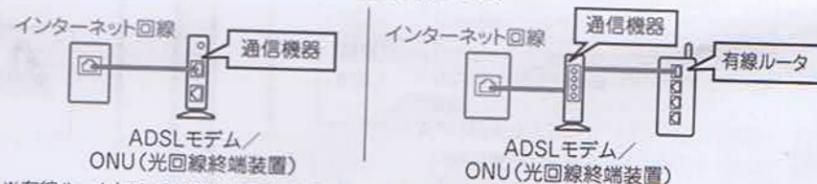

2 パソコンの電源をオフにし、パソコンと通信機器(または有線ルータ)を接続しているLANケーブルを外します。



インターネットの契約をYahoo! BBやケーブルテレビとしているときは、通信機器のACアダプタを外し、30分ほど電源を切った状態にしてください。

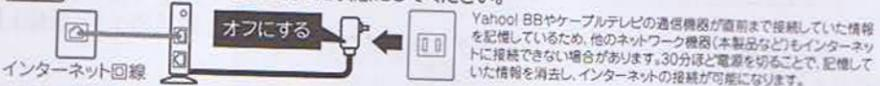

Yahoo! BBやケーブルテレビの通信機器が直前まで接続していた情報を記憶しているため、他のネットワーク機器(本製品など)もインターネットに接続できない場合があります。30分ほど電源を切ることで、記憶していた情報を消去し、インターネットの接続が可能になります。

確認方法②

- 1 部屋の壁にLANケーブルを接続するためのLANポートが配置されているか確認してください。
※LANポートとは、電話線のモジュラジャックより一回り大きいポートのことを指します。
- 2 パソコンの電源をオフにし、LANポートからLANケーブルを外します。

STEP 2 インターネット回線と接続する

本製品を通信機器、またはインターネット回線に接続します。

- 1 パソコンをオンにします。
- 2 付属のLANケーブルを使って、本製品の青色の「Internetポート」(インターネットポート)にインターネット回線を接続します。

POINT インターネット回線の接続とは…
お使いの環境により、接続方法が異なります。以下を参考に付属のLANケーブルで接続してください。

通信機器がある場合

有線ルータがある場合

インターネットマンションやホテルの場合

- 3 通信機器をオフにしているときは、電源を入れます。(電源がオンのときは次の手順に進みます)
-

- 4 本製品の電源を入れます。
-
- 付属のUSB電源巻取りケーブルの小さい方のプラグを本製品前面のUSB電源端子に、大きいほうのプラグをパソコンのUSBポートに接続します。

- 5 本製品上面の各ランプの状態を確認します。
-
- 「Power」ランプが緑色で点灯
「Wireless」ランプが橙色で点灯または点滅
「Internet」ランプが緑色で点滅または点灯
- POINT** ランプが点灯/点滅して2分ほどお待ちいただいてから、次の手順に進んでください。

以上で接続は完了です。以下を参照し、次の手順に進みます。

無線 LAN でパソコンや iPhone、iPad と接続して設定するとき

- 以下の該当する環境を参照してください。
- ▶ Windows 7 で接続する……「STEP 3」の「1」へ進んでください。
 - ▶ Windows Vista で接続する……「STEP 3」の「2」へ進んでください。
 - ▶ Windows XP で接続する……「STEP 3」の「3」へ進んでください。
 - ▶ Mac OS X で接続する……「STEP 3」の「4」へ進んでください。
 - ▶ iPhone や iPad で接続する……「STEP 3」の「5」へ進んでください。



無線 LAN アダプタを使用して設定するとき

お使いの機器により接続方法が異なります。無線LANアダプタの取扱説明書をご確認頂き、以下の本製品初期値の内容を設定後、STEP 4へ進んでください。

- 【本製品の初期値】**
- ・SSID : ap-pc-●●●●●●●●
※【●●●●●●●●】は製品毎に異なります。
 - ・暗号化キー : 12345678
 - ・認証方式 : WPA2
 - ・暗号化方式 : AES
 - ・キーフォーマット : パスフレーズ

本製品のSSID(ネットワーク名)は、本製品底面のラベルに記載されています。

出荷時設定値	ユーザー名: admin
ドメイン名: rp.setup	パスワード: password
SSID 1: ap-pc-●●●●●●●●	IPアドレス: (無線LAN)
SSID 2: ap-game-●●●●●●●●	IPアドレス: (無線LAN)

WPS ボタンを使って無線 LAN 接続するとき

- ▶ WPS ボタンで接続する……「STEP 3」の「6」へ進んでください。

有線 (LAN ケーブル) でパソコンと接続して設定するとき

- ▶ 有線 (LAN ケーブル) で……「ルータ・アクセスポイント設定ガイド(後編)」裏面 (P7) の「有線でパソコンと接続するとき」を参照してください。

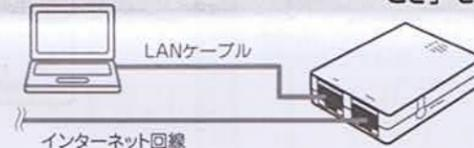

STEP 2で こまったときは…?

電源が入らないのですが

- 本製品の電源が入らないときは、次の内容を確認してください。
- ・USB電源巻取りケーブルが正しく接続されていますか?
 - ・他製品のUSB電源巻取りケーブルを使用していませんか?
 - ・延長コードやUSBハブを使用しないで電源をつないでみてください。
 - ・他のUSBポートに変えてみてください。
 - ・正しい電源、電圧で使用していますか?

それでも改善されない場合は、恐れ入りますが本製品の不具合の可能性がございますので、別紙の「はじめにお読みください」裏面記載の保証規定を必ずご確認頂き、ご同意のうえで、修理を依頼してください。

STEP 3 無線LANでパソコンやiPhoneと接続する

本製品とパソコンやiPhone、iPadを無線LANで接続します。該当する機器を参照してください。

- 有線でパソコンと接続するとき
本製品とパソコンを有線(LANケーブル)で接続するときは「ルータ・アクセスポイント設定ガイド(後編)」の裏面を参照してください。
- ゲーム機を接続するとき
本製品とゲーム機を接続するときは「ルータ・アクセスポイント設定ガイド(後編)」の裏面を参照してください。

— 1. Windows 7 —

POINT 内蔵無線LANを有効にする為の「オン/オフ」スイッチがパソコン本体についているときは、予め「オン」にしてください。操作方法が不明なときは、各メーカーの取扱説明書を参照してください。

※パソコンによっては、メーカー独自の無線接続ソフトを使用する場合があります。そのときは、各メーカーの取扱説明書を参照してください。

1

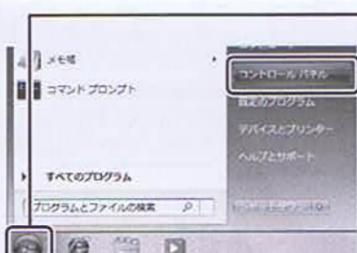

①「スタート」をクリックします。
②「コントロールパネル」をクリックします。

2

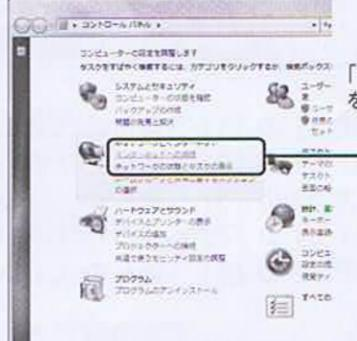

「インターネットへの接続」をクリックします。

※「インターネットへの接続」が無い場合は、「ネットワークの状態とタスクの表示」→「ネットワークに接続」をクリックし、手順**4**に進みます。
※コントロールパネルがアイコン表示の場合は、「ネットワークと共有センター」→「ネットワークに接続」をクリックし、手順**4**に進みます。

3

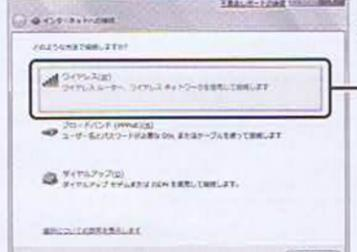

「ワイヤレス(W)」をクリックします。

4

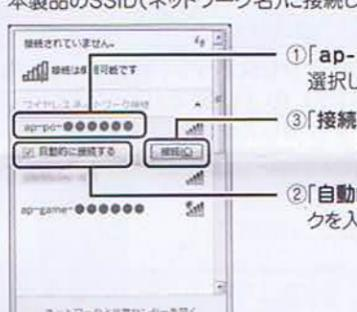

本製品のSSID(ネットワーク名)に接続します。
①「ap-pc-●●●●●●」を選択します。
③「接続」をクリックします。
②「自動的に接続する」にチェックを入れます。

POINT

本製品に初期設定されているSSID(ネットワーク名)は、本製品底面のラベルに記載されています。

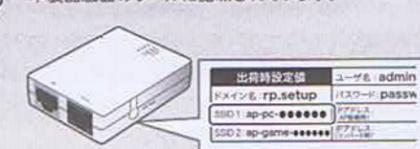

□「●●●●●●」の部分は製品毎に異なります。
□「ap-pc-●●●●●●」が表示されないときは、以下の操作をしてください。
・画面右上の「+」をクリックして更新してください。
・本製品の電源が入っているか、パソコンの内蔵無線LANがオンになっているかを確認してください。

5

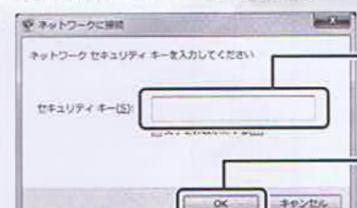

本製品の暗号化キーを入力します。
①「12345678」を半角英数で入力します。
②「OK」をクリックします。

「接続できませんでした」と表示されたときは、入力に誤りがあります。「キャンセル」をクリックし、もう一度**1**から接続してください。

6

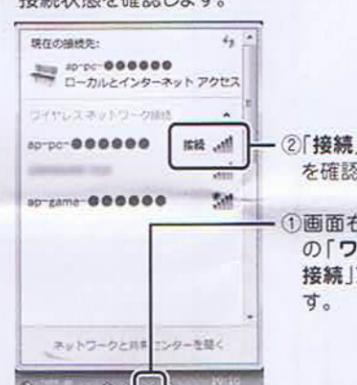

接続状態を確認します。
②「接続」と表示されていることを確認します。
①画面右下のシステムトレイの「ワイヤレスネットワーク接続」アイコンをクリックします。

●「制限付きアクセス」などと表示される場合は、2~3分ほどお待ちいただいてから、「接続」と表示されているか確認してください。
●ウイルス対策ソフトのメッセージ画面が表示されたときは、アクセスを許可してください。

7

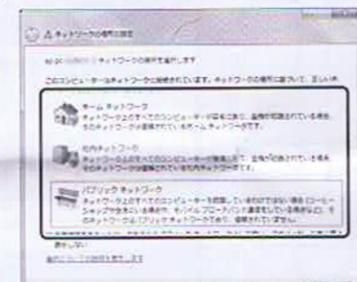

「ネットワークの場所の設定」画面が表示されたときは、任意の場所を選びます。

※上記の画面が表示されないときは、本手順は終了です。次の手順に進んでください。
※上記の画面について、詳しくは画面左下の「選択についての説明を表示します」をクリックし、記載されている内容を確認してください。

以上で接続は完了です。別紙「ルータ・アクセスポイント設定ガイド(後編)」の「STEP 4」へ進みます。

— 2. Windows Vista —

POINT 内蔵無線LANを有効にする為の「オン/オフ」スイッチがパソコン本体についているときは、予め「オン」にしてください。操作方法が不明なときは、各メーカーの取扱説明書を参照してください。

※パソコンによっては、メーカー独自の無線接続ソフトを使用する場合があります。そのときは、各メーカーの取扱説明書を参照してください。

1

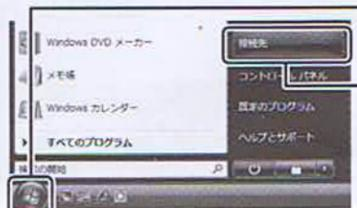

①「スタート」をクリックします。
②「接続先」をクリックします。

2

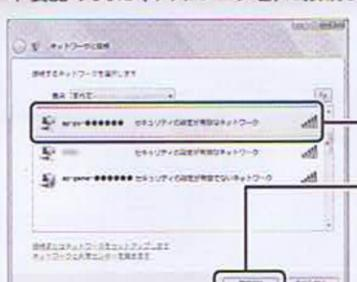

本製品のSSID(ネットワーク名)に接続します。
①「ap-pc-●●●●●●」を選択します。
②「接続」をクリックします。

POINT 本製品に初期設定されているSSID(ネットワーク名)は、本製品底面のラベルに記載されています。

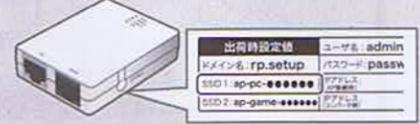

□「●●●●●●」の部分は製品毎に異なります。
□「ap-pc-●●●●●●」が表示されないときは、以下の操作をしてください。
・画面右上の「+」をクリックして更新してください。
・本製品の電源が入っているか、パソコンの内蔵無線LANがオンになっているかを確認してください。

3

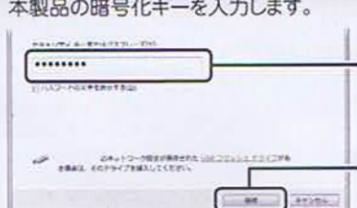

本製品の暗号化キーを入力します。
①「12345678」を半角英数で入力します。
②「接続」をクリックします。

「接続できません」と表示されたときは、入力に誤りがあります。「閉じる」をクリックし、もう一度**1**から接続してください。

4

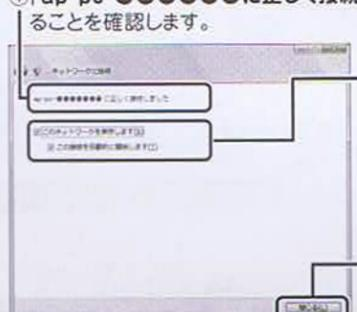

①「ap-pc-●●●●●●」に正しく接続したことを確認します。
②「このネットワークを保存します」と「この接続を自動的に開始します」にチェックを入れます。
③「閉じる」をクリックします。

●「接続に失敗しました」などと表示される場合は、2~3分ほどお待ちいただいてから、もう一度**1**から接続してください。
●ウイルス対策ソフトのメッセージ画面が表示されたときは、アクセスを許可してください。

5

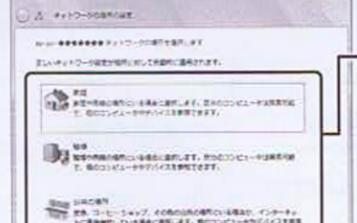

「ネットワークの場所の設定」画面が表示されたときは、任意の場所を選びます。

※「ユーザーアカウント制御」の画面が表示されたら、「続行」をクリックし、次の画面で「閉じる」をクリックします。
※上記の画面が表示されないときは、本手順は終了です。次の手順に進んでください。
※上記の画面について、詳しくは画面左下の「選択についての説明を表示します」をクリックし、記載されている内容を確認して、設定してください。

以上で接続は完了です。別紙「ルータ・アクセスポイント設定ガイド(後編)」の「STEP 4」へ進みます。

3. Windows XP

POINT 内蔵無線LANを有効にする為の「オン/オフ」スイッチがパソコン本体についているときは、予め「オン」にしてください。操作方法が不明なときは、各メーカーの取扱説明書を参照してください。

※パソコンによっては、メーカー独自の無線接続ソフトを使用する場合があります。そのときは、各メーカーの取扱説明書を参照してください。

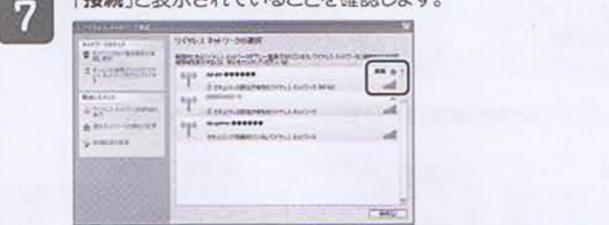
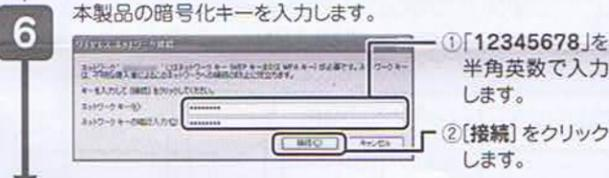
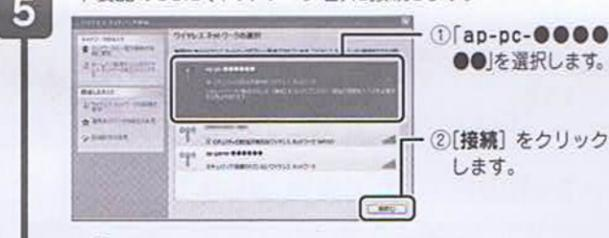
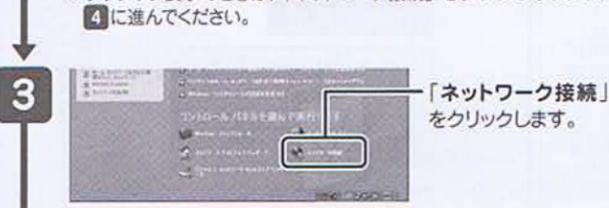
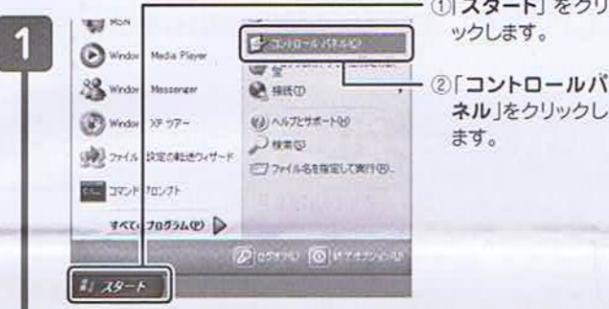

●「ネットワークアドレスの取得中」から「接続」に切り替わらないときは、「暗号化キー」に間違いがあります。[切断]をクリックし、もう一度「接続」してください。
●ウィルス対策ソフトのメッセージ画面が表示されたときは、アクセスを許可してください。

以上で接続は完了です。別紙「ルーター・アクセスポイント設定ガイド(後編)」の「STEP 4」へ進みます。

4. Mac OS X

※Mac OS X 10.5の画面を使って説明しますが、Mac OS X 10.6/10.4も同じ操作となります。(お使いの環境によって、多少画面が異なる場合があります。)

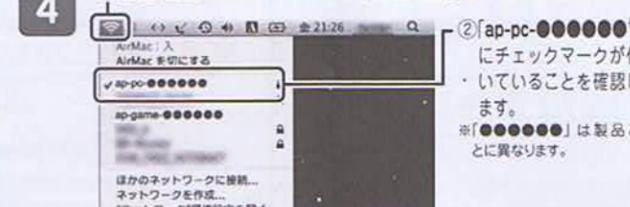
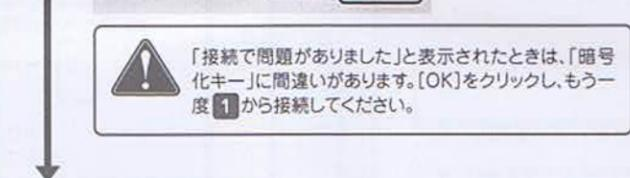
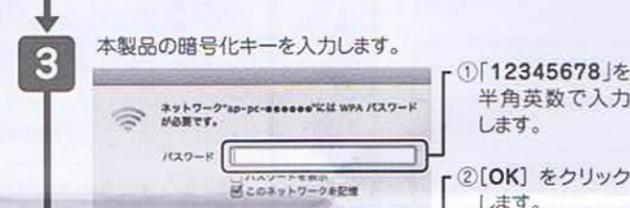
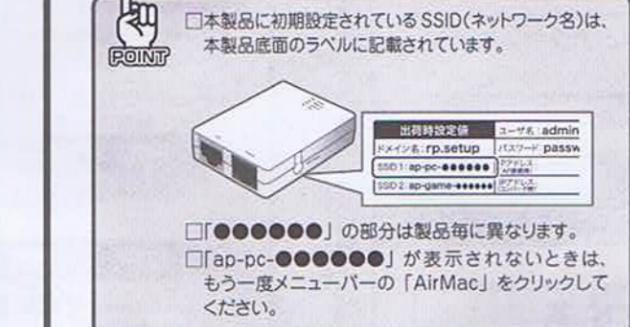
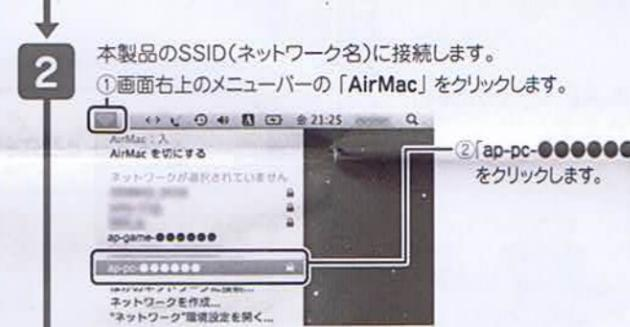
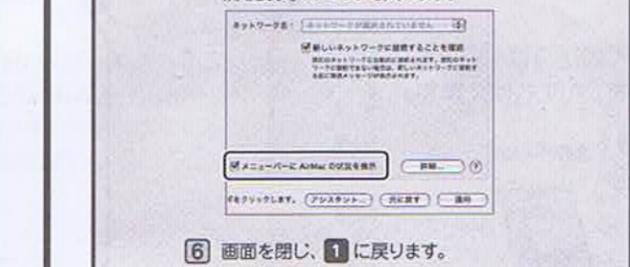
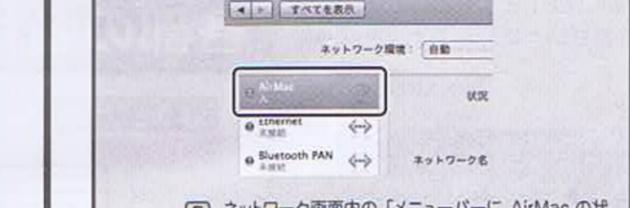
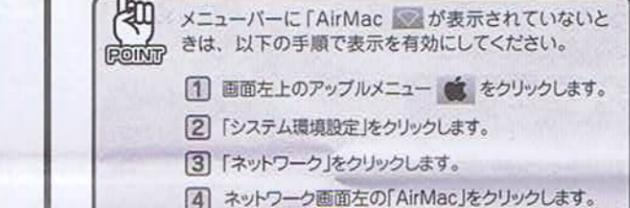
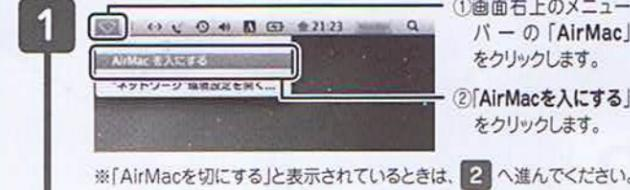

以上で接続は完了です。別紙「ルーター・アクセスポイント設定ガイド(後編)」の「STEP 4」へ進みます。

5. iPhone・iPad

以下の手順はiPhoneの画面で説明しています。iPadを使用するときは、以下の手順を参考に接続してください。

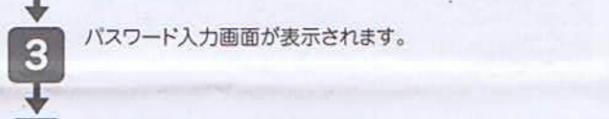
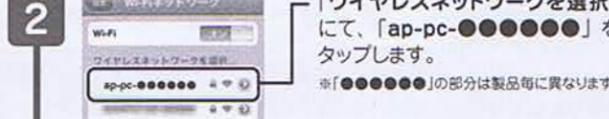
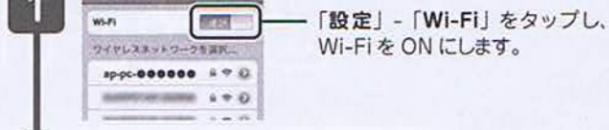

以上で接続は完了です。別紙「ルーター・アクセスポイント設定ガイド(後編)」の「STEP 4」へ進みます。

6. WPS ボタンを使う

ご利用の無線 LAN 子機が WPS 機能に対応している場合は、本製品本体の「WPS ボタン」を使って、簡単に無線 LAN 設定を行うことができます。

⚠ WPS機能を使用すると、本製品の無線LANセキュリティの初期設定が書き換わる為、本紙記載の暗号化キーでは接続できません。1台のパソコンで無線LAN接続するときにご使用ください。
⚠ 複数台の機器を無線LAN接続する場合には、手動にて「SSID: ap-pc-●●●●●●」、「暗号化キー: 12345678」をそれぞれ設定してください。

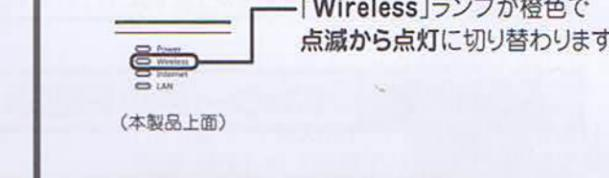
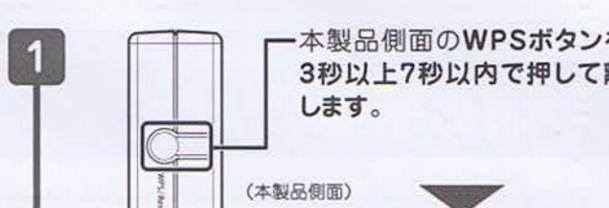

無線LAN子機の「WPSボタン」、または接続ユーティリティ上の「WPS」ボタンを押します。

●本製品の「WPSボタン」を押してから2分以内に操作を行ってください。
●WPSボタンの有無や位置については、各機器毎に異なります。詳細は各無線LAN子機の取扱説明書をご確認ください。

別紙「ルーター・アクセスポイント設定ガイド(後編)」の「STEP 4」へ進みます。

STEP 3でこまったときは…?

無線LANが接続できません
●本製品と無線LAN子機との間に距離がある場合や、障害物がある場合は、障害物が無い所で、本製品に近づいて、再度接続をお試しください。
●電子レンジや他通信機器の電磁波によって、無線通信が妨害される恐れがあります。無線通信は電子レンジや他通信機器から離れて接続してください。
●パソコンを再起動してください。

ルータ・アクセスポイント 設定ガイド

Version: SW-WF01-RUPO_QIG-B_V1

- 本製品をコンバータとして使用するとき、別紙「コンバータ設定ガイド」を参照してください。
- 本紙は「ルータ・アクセスポイント設定ガイド（前編）」の続きです。先に「ルータ・アクセスポイント設定ガイド（前編）」を参照してください。

STEP 4 接続状況を確認する

環境によってはこの時点でインターネットの接続が可能です。このため、ここではインターネットが接続できるかどうか確認します。

インターネットの接続

OK
⇒設定は完了

NG
⇒さらに設定が必要 (STEP5)

確認方法

- 1 お使いのパソコンのWEBブラウザを起動します。
iPhone や iPad をお使いのときは、Safari を起動してください。
- 2 アドレス欄に「http://smartways.jp」を入力し、<Enter> キーを押します。
- 3 WEB ブラウザに表示される画面を確認します。
※お使いの環境により、WEB ブラウザの画面内容が表示されるまで時間がかかることがあります。

ホームページが表示されたとき



インターネットの設定は完了です。

- 設定に使用したパソコンは新たに設定を行う必要はありません。引き続き、他のパソコンを接続するときは、以下を参照してください。
- ▶他の無線 LAN 内蔵パソコンや iPhone/iPad で接続するとき →「STEP 3」を参照して、該当する機器を接続してください。
 - ▶他のパソコンを有線で接続するやゲーム機を接続するとき →本紙裏面の「有線でパソコンと接続するとき」、または「ゲーム機と接続する」を参照してください。

ホームページがエラーで表示されたとき

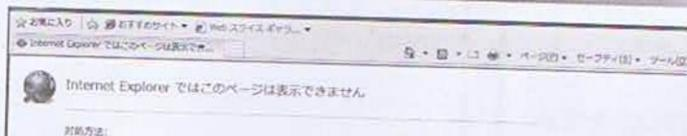

インターネットの設定が必要です。
WEBブラウザを閉じて「STEP 5」に進んでください。

STEP 5 本製品を手動で設定する

本製品のインターネット接続を手動で設定します。インターネットに契約したときの書類をお手元に用意してください。



ここでの手順はインターネットの設定のみです。本製品の IP アドレス、セキュリティの設定は行いません。

- 1 お使いのパソコンの WEB ブラウザを起動します。
(左記の画面は Windows7 を使用したときの例です)
- 2 iPhone や iPad をお使いのときは、Safari を起動してください。
- 3 アドレス欄に「rp.setup」を入力し、<Enter> キーを押します。
※アドレス欄に「rp.setup」と入力してもログイン画面が表示されない場合は、「192.168.111.1」と入力してアクセスしてください。
※お使いの環境により、WEB ブラウザが起動するまで時間がかかることがあります。そのときは起動するまでお待ちください。
- 4 WEB 設定画面へのログイン画面が表示されます。
①ユーザ名に「admin」、パスワードに「password」を半角英数で入力します。
②[OK] をクリックします。
※環境により上記の画面が表示されるまで、時間がかかることがあります。
- 5 WEB 設定画面が表示されます。「セットアップウィザード」をクリックします。
- 6 [次へ] をクリックします。
- 7 「[PPPoE]接続です」と表示されていることを確認します。
②[次へ] をクリックします。
- 8 「[判別失敗しました]」と表示されたとき
POINT 下記の点を再度ご確認ください。
 - ・本製品と通信機器 (モデム) とが、LAN ケーブルでしっかりと接続されているか確認してください。
 - ・通信機器 (モデム) の電源が入っているか確認してください。

7

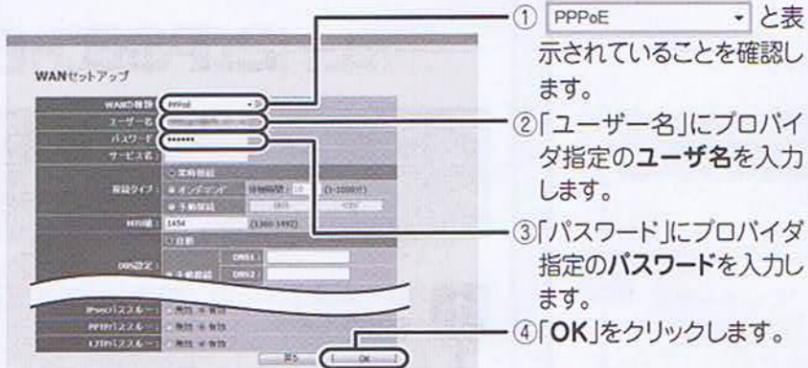

- ① PPPoE と表示されていることを確認します。
- ② 「ユーザー名」にプロバイダ指定のユーザ名を入力します。
- ③ 「パスワード」にプロバイダ指定のパスワードを入力します。
- ④ 「OK」をクリックします。



- ユーザ名は、事業者により「ログイン名」、「接続ユーザー名」、「ユーザー ID」などと表記する場合があります。
- 大文字小文字に注意し、半角英数にて入力してください。

8

「設定の保存に成功しました。」と表示されますので、[適用] をクリックします。

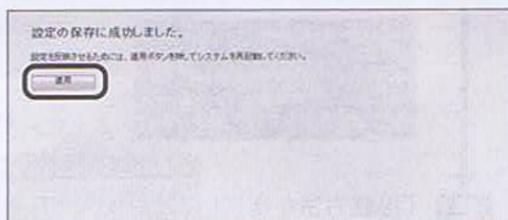

本製品が再起動します。

9

[OK] をクリックします。

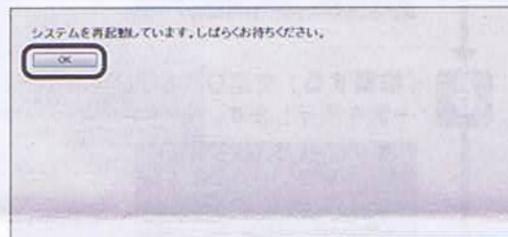

- [OK] をクリックしたあとに、WEB ブラウザがエラー表示したときは…
- インターネット接続するまで時間がかかることがあります。2 分程お待ちいただいてから、ブラウザの更新ボタンをクリックしてください。
 - 別の無線 LAN ルータと無線 LAN 接続しているときは、切断してください。

10

トップ画面が表示されます。画面右上の [X] をクリックして、画面を閉じます。

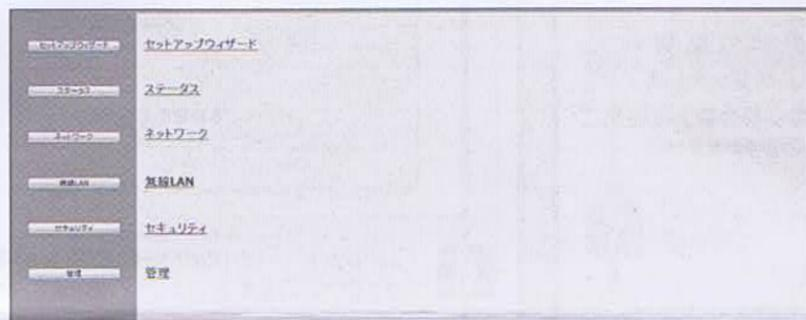

※ログイン画面やエラー画面が表示されたときも同様に画面を閉じてください。

以上で設定は完了です。続いて「STEP 6」へ進みます。

STEP 6 インターネットの接続を確認する

最後にインターネットの接続を確認します。

1



お使いのパソコンの WEB ブラウザを起動します。(左記の画面は Windows7 を使用したときの例です)



iPhone や iPad をお使いのときは、Safari を起動してください。

2

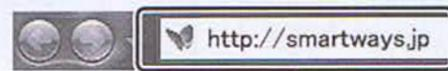

アドレス欄に「http://smartways.jp」を入力し、<Enter> キーを押します。

3

ホームページが表示されることを確認します。
※お使いの環境により、WEB ブラウザの画面内容が表示されるまで時間がかかることがあります。



以上で全ての手順は完了です。

設定に使用したパソコンは新たに設定を行う必要はありません。引き続き、他のパソコンを接続するときは、以下を参照してください。

他の無線 LAN 内蔵パソコンや iPhone/iPad で接続するとき

……………「STEP 3」を参照して、該当する機器を接続してください。

他のパソコンを有線で接続するとき

……………本紙裏面の「有線でパソコンと接続するとき」を参照して、LAN ポートに LAN ケーブルを接続してください。

ゲーム機を接続するとき

……………本紙裏面の「ゲーム機と接続するとき」を参照してください。

STEP 5,6 で こまったときは…?

WEB設定画面にログインできません

「セットアップウィザード」で設定できません

- セキュリティソフトをご利用中の場合は、一時的に停止して頂き、再度お試しください。本製品の設定が終了しましたら、設定を元に戻してください。無効にする方法につきましては、セキュリティソフトの取扱説明書などをご確認ください。
- 設定するパソコンの IP アドレスが「自動取得」になっている必要があります。IP アドレスを手動で設定している場合は、「自動取得」に設定後、お試しください。
- 本製品を出荷時の状態に戻して頂き、改めてお試しください。
→初期化の方法は裏面の「初期化について」を参照してください。

インターネットに接続できません

- 設定後、すぐにはつながらない場合があります。2~3分程お待ち頂き、再度お試しください。
- 設定するパソコンの IP アドレスが「自動取得」になっている必要があります。IP アドレスを手動で設定している場合は、「自動取得」に設定後、お試しください。

有線でパソコンと接続するとき

本製品とパソコンを有線(LANケーブル)で接続します。

! ここでの手順では、LANケーブルがもう1本必要になります。別途準備してください。

1 本製品のLANポート(黄色)と、パソコンのLANポートをLANケーブルで接続します。

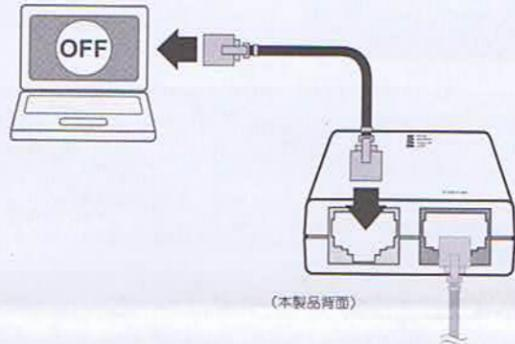

(本製品背面)

POINT LANポートとは、電話線のモジュラジャックより一回り大きいポートのことを指します。※お使いの機器によっては、「LAN」と記載されています。

2 パソコンをオンにします。

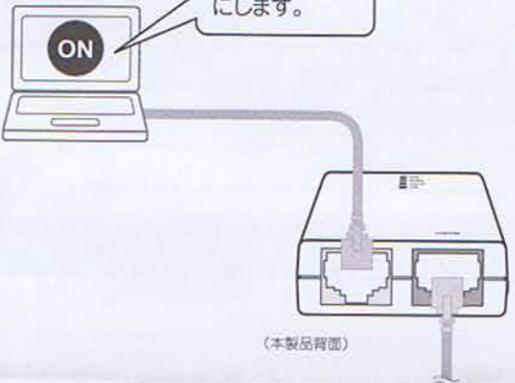

(本製品背面)

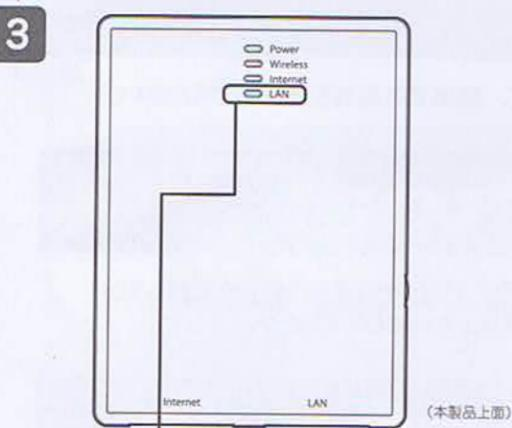

(本製品上面)

「LAN」ランプが緑色で、点滅または点灯することを確認します。

POINT ●約1分お待ちいただいたから、次の手順に進んでください。
●ウイルス対策ソフトのメッセージ画面が表示されたときは、アクセスを許可してください。

以上で接続は完了です。
本製品の設定を行っていないときは、本紙表面の「STEP 4」へ進みます。

こまったときは…?

LANランプが点灯しません

- 本製品底面の「LAN」ポートにLANケーブルがしっかり接続されているか確認してください。
- LANケーブルの不良も考えられるので、他のLANケーブルで接続し直してください。

ゲーム機と接続するとき

1. Wii

※システムソフトウェアのバージョンにより、画面デザインが異なることがあります。

1 Wiiメニュー画面で「Wii」を選びます。

2 「Wii 本体設定」を選びます。



3 「Wii 本体設定 1」の画面で右方向キーを押して「Wii 本体設定 2」の画面へ進み、「インターネット」を選びます。

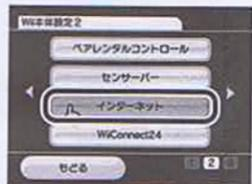

4 「接続設定」を選びます。

5 「接続先 1～3」の中から、「未設定」のものを一つ選びます。

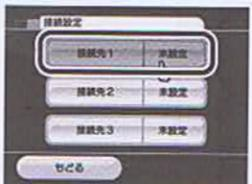

6 「Wi-Fi 接続」を選びます。

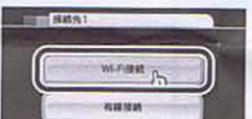

7 「アクセスポイントを検索」を選びます。

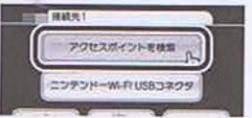

8 アクセスポイントが検索されると「接続したいアクセスポイントを選んでください。」と表示されるので、「OK」を選びます。

9 ネットワーク名 (SSID) の検索結果から、「ap-game-●●●●●●※」をタッチします。



※「●●●●●●」は製品ごとに異なります。

POINT □ネットワーク名 (SSID) は、本製品底面のラベルに記載されています。
□「ap-game-●●●●●●」が表示されないときは、「再検索」をタッチして、再検索してください。

10 「この内容で保存します。よろしいですか?」と表示されるので、「OK」を選びます。

11 「設定内容を保存しました。接続テストを開始します。」と表示されるので、「OK」を選びます。

12 接続テストに成功したら、設定は完了です。

以上で設定は完了です。

2. PS3

※システムソフトウェアのバージョンにより、画面デザインが異なることがあります。

※PS3 本体のバージョンを最新にして、設定を行ってください。
※無線LANの設定は、40GB以上の本体を使用してください。

1 ホームメニューの「設定」-「ネットワーク設定」を選びます。

2 「インターネット接続」が「有効」になっていることを確認し、「インターネット接続設定」を選びます。

3 「インターネット接続の設定を行います。有線で接続する場合は、LAN ケーブルを接続してください。」と表示されますので、○ボタンを押します。

4 「設定方法を選択してください」から、「かんたん」を選び、○ボタンを押します。



5 「接続方法を選択してください。有線で接続する場合は、LAN ケーブルを接続してください。」と表示されます。「無線」を選び、○ボタンを押します。

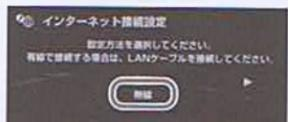

6 「検索する」を選び、SSID (ネットワーク名) の一覧を表示します。

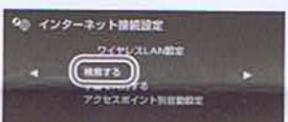

7 ネットワーク名 (SSID) の一覧から「ap-game-●●●●●●※」を選び、○ボタンを押します。

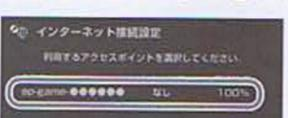

※「●●●●●●」は製品ごとに異なります。

POINT □ネットワーク名 (SSID) は、本製品底面のラベルに記載されています。

□「ap-game-●●●●●●」が表示されないときは、「×」ボタンを押してから、再度「検索する」を選んで再検索してください。

8 「SSID」に「ap-game-●●●●●●」が表示されていることを確認し、右方向キーを押します。

9 ワイヤレス LAN セキュリティ設定から「なし」を選びます。

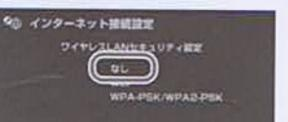

10 「設定一覧」の内容を確認し、○ボタンを押して設定内容を保存します。

11 接続テストが完了して、「IP アドレス取得」・「インターネット接続」などに成功したら、設定は完了です。

以上で設定は完了です。

コンバータ設定ガイド

SW-WF01-RUPO

Version: SW-WF01-RUPO_QIG-C_V1

本製品を無線 LAN ルータ・アクセスポイントとして使用するときは、別紙「ルータ・アクセスポイント設定ガイド (前編)」を参照してください。

- 本紙は、本製品を正しく使用するために必要な設定・使い方を説明しています。本紙の設定手順で本製品を設定してください。また、設定終了後は本紙を大切に保管してください。
- 本製品の技術的なお問合せについては、別紙「はじめにお読みください」に記載されているサポートセンターへご連絡ください。

本製品の特長

ゲーム機、デジタル家電、パソコンなど、あらゆるネットワーク機器をワイヤレス化することができます。



本製品を使うことで、誰でも簡単にネットワーク機器をワイヤレス化することができます。

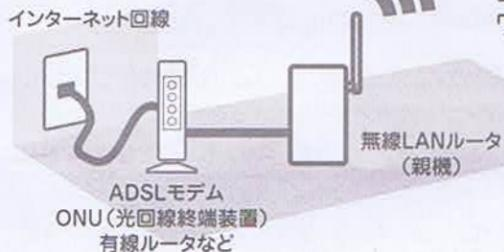

手順の確認

STEP 1 親機を確認する

※親機がインターネットに問題なく接続できることを確認してください。

STEP 2 コンバータモードに切り替える

本製品の動作モードを、「コンバータモード」に切り替えます。

STEP 3 親機につなげる

- 親機に WPS ボタンがあるときは
→「STEP3 親機につなげる(WPS ボタン編)」で親機に接続します。
- 親機に WPS ボタンがないときは
→「STEP3 親機につなげる(手動設定編)」で親機に接続します。
※「WPS ボタン編」でうまく接続できないときは、「手動設定編」を参照し、設定してください。

STEP 4 ネットワーク機器をつなげる

※接続したいネットワーク機器 (ゲーム機やデジタル家電、パソコンなど) を本製品につなげます。

STEP 5 接続を確認する

必要なものを準備する

●同梱物

- SW-WF01-RUPO (本製品)
- USB電源巻取りケーブル
- LANケーブル
- ルータ・アクセスポイント設定ガイド
- コンバータ設定ガイド(本紙)
- はじめにお読みください(保証書含む)



●別途用意してください。

- 無線LANルータ
- インターネットに接続できる環境
- 「LANポート」を搭載したゲーム機(Xbox 360など)、デジタル家電(ネットワーク対応テレビなど)、パソコン

各部の名称

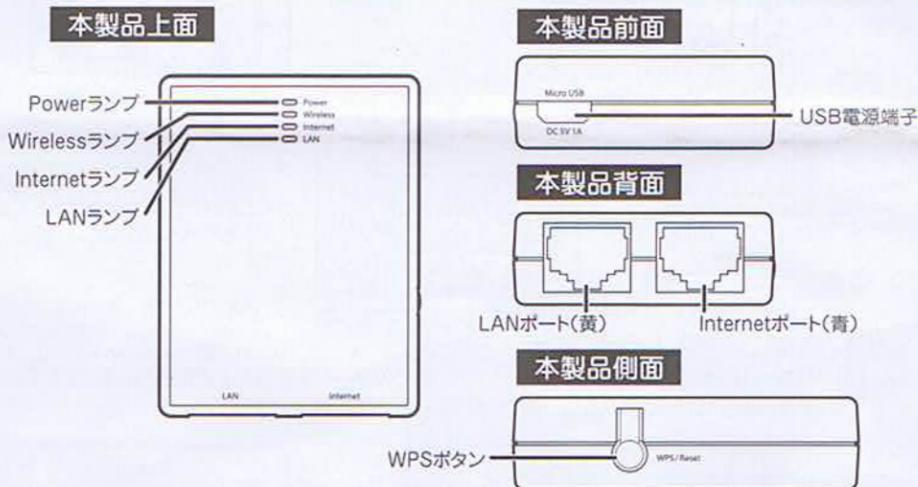

注意事項

- 現在インターネットを利用されていない方は、先にインターネット開通の申し込みをしてください。
- 本製品に接続するゲーム機やデジタル家電に LAN ポートがあることを確認してください。
※本製品とゲーム機やデジタル家電を接続する際、LAN ポートが必要になります。
- 本製品を無線 LAN ルータとして使用するときは、別紙「ルータ・アクセスポイント設定ガイド (前編)」を参照してください。
- ひかり TV などデータ転送量の多いものは、無線電波では正常に転送できないため視聴することができません。

STEP 1 親機を確認する

はじめに以下の内容を確認します。

- 1 お使いの無線 LAN ルータ (親機) が、問題なくインターネットに接続できることを確認します。

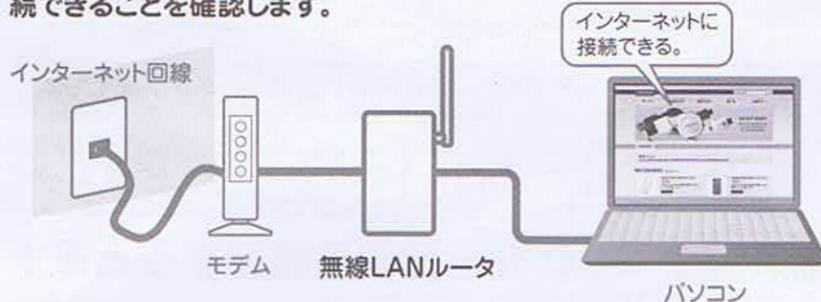

❗ 本手順で設定するには、無線 LAN ルータが別途必要です。無線 LAN ルータがないときは用意してください。

- 2 お使いの無線 LAN ルータ (親機) が WPS 機能に対応しているか確認します。無線 LAN ルータに付属の取扱説明書などを参照し、確認してください。

メモ WPSとは、無線LAN機器の接続やセキュリティをボタンを使って設定することができる機能です。

他社製無線LANルータのWPSボタンを確認してください。

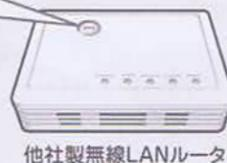

- ▶ **WPSボタンがあるとき**
本紙の「STEP 2」→「STEP 3 (WPS ボタン編)」→「STEP 4」→「STEP 5」の順に手順を進めてください。
- ▶ **WPSボタンがないとき**
本紙の「STEP 2」→「STEP 3 (手動設定編)」→「STEP 4」→「STEP 5」の順に手順を進めてください。

STEP 2 コンバータモードに切り替える

本製品の動作モードをコンバータモードに切り替えます。

- 1 パソコンの電源をオンにします。

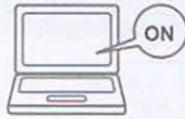

- 2 付属の LAN ケーブルを使って、本製品背面の LAN ポート（黄）とパソコンの LAN ポートを接続します。

※LANポートの位置や呼び方は機器によって異なります。LANポートがわからないときは、お使いの機器の取扱説明書を参照してください。

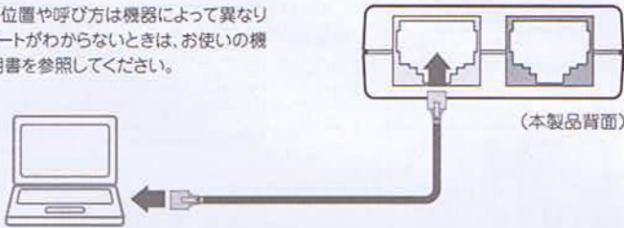

- 3 本製品の電源を入れます。付属の USB 電源巻取りケーブルの小さいほうのプラグを本製品前面の USB 電源端子に、大きいほうのプラグをパソコンの USB ポートに接続してください。

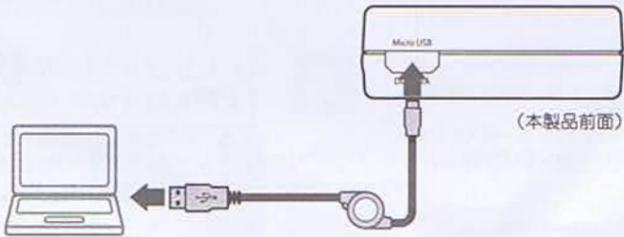

- 4 本製品上面の各ランプの状態を確認します。

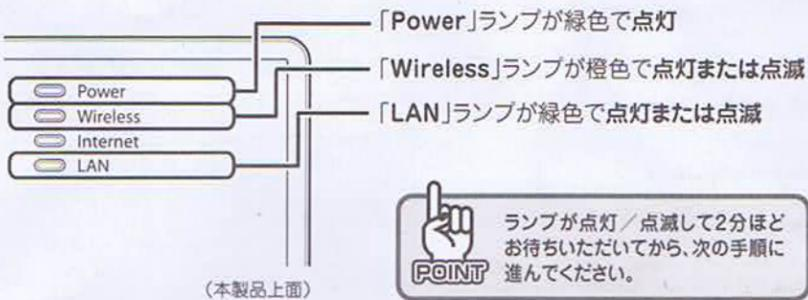

- 5 お使いのパソコンの WEB ブラウザを起動します。（左記の画面は Windows7 を使用したときの例です）



- 6 アドレス欄に「rp.setup」と入力し、<Enter> キーを押します。

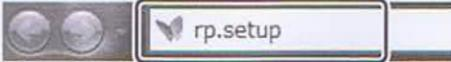

※アドレス欄に「rp.setup」と入力してもログイン画面が表示されない場合は、「192.168.111.1」と入力してアクセスしてください。
※お使いの環境により、WEB ブラウザが起動するまで時間がかかることがあります。そのときは起動するまでお待ちください。

- 7 WEB 設定画面へのログイン画面が表示されます。

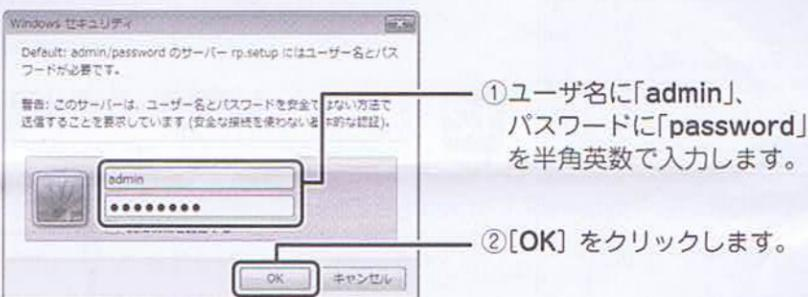

- 8 WEB 設定画面が表示されます。「ステータス」をクリックします。

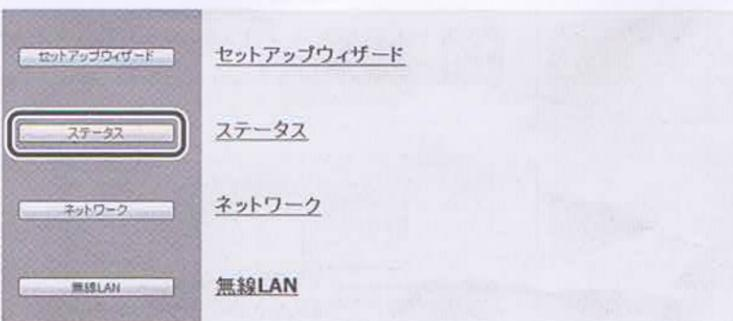

右上に進みます

- 9 「モード」をクリックします。

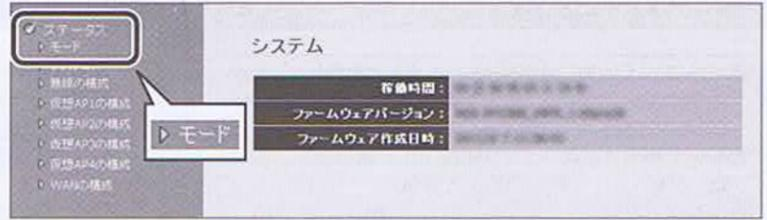

- 10 ①「コンバータモード」を選びます。

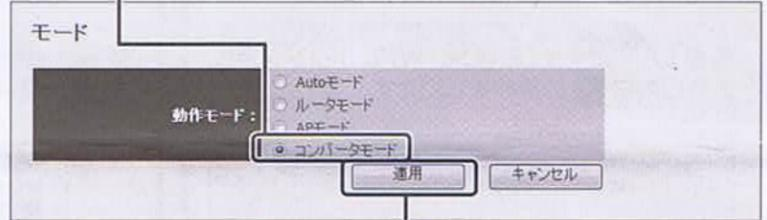

- ② [適用] をクリックします。

- 11 「設定の保存に成功しました。」と表示されたら、[適用] をクリックして、本製品を再起動させます。

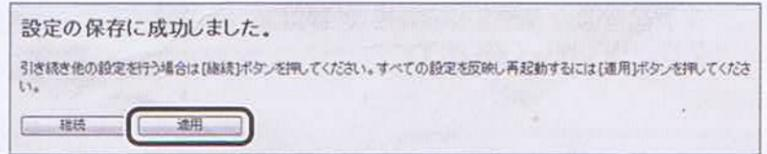

- 12 本製品の再起動が終了したら、[OK] をクリックします。

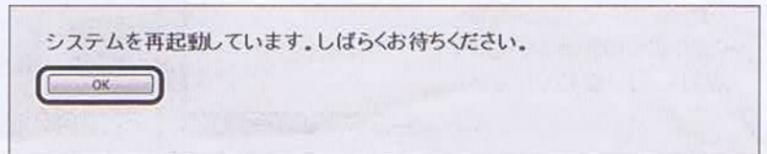

- 13 WEB 設定画面のトップページに戻ります。画面右上の [X] をクリックし、WEB ブラウザを閉じます。

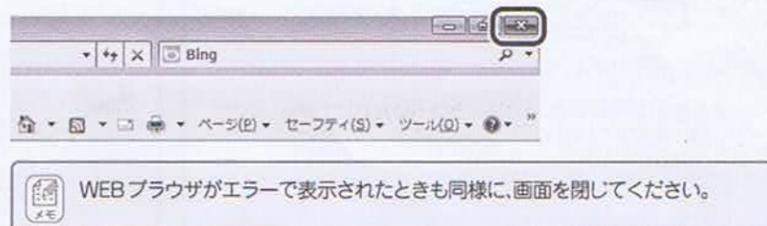

- 14 本製品の電源を入れ直します。本製品に接続されている USB 電源巻取りケーブルを一度取り外し、再度 USB 電源端子に接続します。

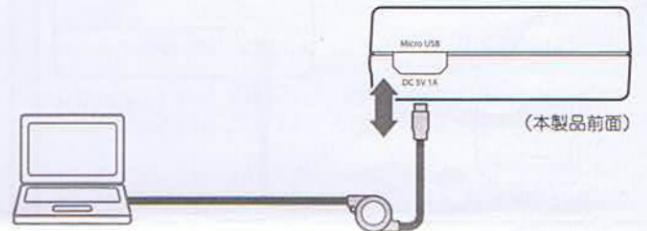

- 15 本製品上面の各ランプの状態を確認します。

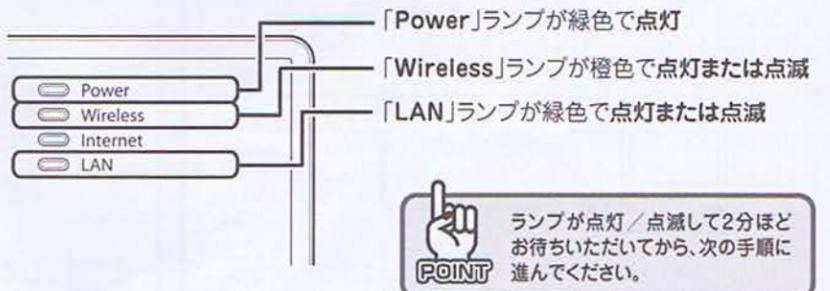

以上でコンバータモードへの切り替えは完了です。引き続き本紙裏面の「STEP 3」へ進んでください。

STEP 3 親機につなげる (いずれかの方法で親機に接続してください)

WPSボタン編

- 本手順では WPS 機能を使った手順でご説明しています。親機が WPS 機能に対応していないときは、本紙裏面の「手動設定編」を参照してください。
- 設定に使用するパソコンが無線 LAN 通信しているときは、無線 LAN を無効にしてください。
- 複数台の本製品を使用するときは、本製品の IP アドレスの変更が必要です。詳しくは、本紙裏面の「困ったときは」を参照してください。

1 無線 LAN ルータ(親機)の WPS ボタンを押し、2 分以内に **2** の操作を行います。

※WPS ボタンの使い方は、お使いの機種種の取扱説明書を参照してください。



本製品背面の WPS ボタンを 3 秒以上 7 秒以内で押し離します。

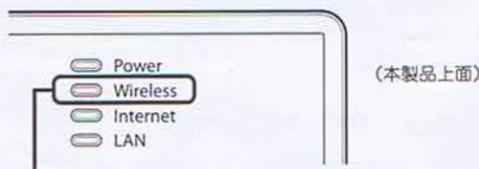

「Wireless」ランプが橙色で点滅から点灯に切り替わります。

3 接続が完了すると、「Wireless」ランプが再び橙色で点滅し、本製品が再起動します。

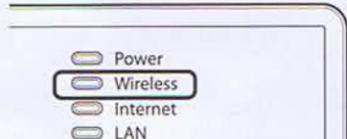

※本製品が再起動後、2分ほどお待ちいただいてから、次の手順に進んでください。

2 分以上経過後、「Wireless」ランプが点滅したときは、接続が確立されていません。**1** からやり直してください。

4 本製品とパソコンを接続している USB 電源巻取りケーブルを取り外します。

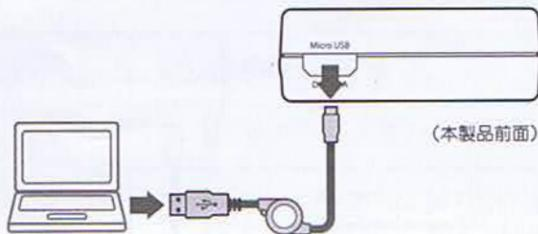

5 本製品とパソコンを接続している LAN ケーブルを取り外します。

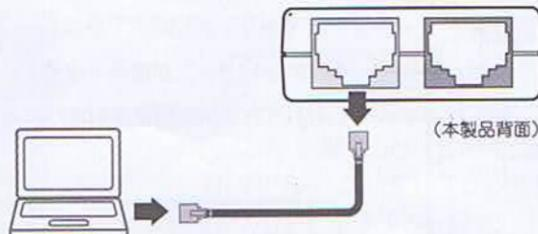

以上で親機への接続は完了です。引き続き「STEP 4」へ進んでください。

「WPS ボタン編」で接続できないときは、右記の「親機につなげる(手動設定編)」を参照してください。

手動設定編

- 手動で親機と接続するときや、左記の「WPS ボタン編」で親機とうまく接続できないときは、こちらを参照してください。
- 設定に使用するパソコンが無線 LAN 通信しているときは、無線 LAN を無効にしてください。
- 複数台の本製品を使用するときは、本製品の IP アドレスの変更が必要です。詳しくは、右記の「困ったときは」を参照してください。

1 接続するネットワークを調べます。接続先の無線 LAN ルータ(または無線 LAN アクセスポイント)のセキュリティ情報を確かめて、以下の表に記入してください。

	名称	接続先のセキュリティ情報
(イ)	SSID (接続名)	
(ロ)	暗号化キー	

※暗号化キーは、WEP のときは「WEP キー」を、WPA/WPA2 のときは「パスフレーズ」を記入してください。
※セキュリティ情報の確認方法は、お使いの無線 LAN ルータ(または無線 LAN アクセスポイント)の取扱説明書を参照してください。



2 お使いのパソコンの WEB ブラウザを起動します。(上記の画面は Windows7 を使用したときの例です)

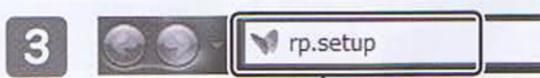

3 アドレス欄に「rp.setup」と入力し、<Enter> キーを押します。

※アドレス欄に「ip.setup」と入力してもログイン画面が表示されない場合は、「192.168.1.249」と入力してアクセスしてください。
※お使いの環境により、WEB ブラウザが起動するまで時間がかかることがあります。そのときは起動するまでお待ちください。

4 WEB 設定画面へのログイン画面が表示されます。

① ユーザ名に「admin」、パスワードに「password」を半角英数で入力します。

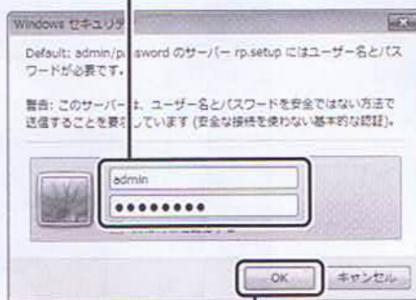

② [OK] をクリックします。

5 WEB 設定画面が表示されます。

「セットアップウィザード」をクリックします。

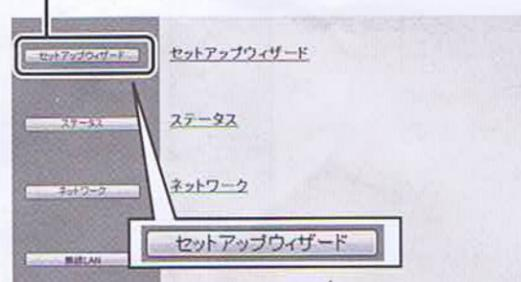

6 [次へ] をクリックします。

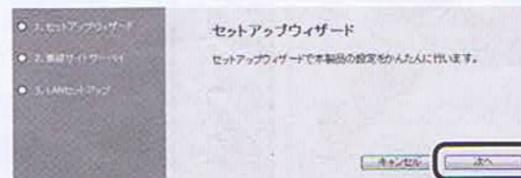

7 ①「手動設定編」の **1** で記入した表の (イ) と同じ SSID (接続名) を選びます。 ※「選択」にチェックを入れます。

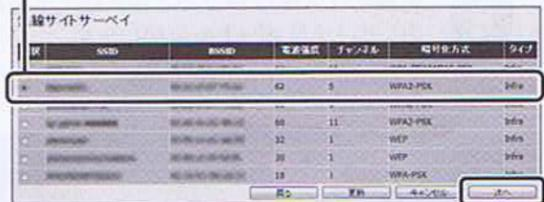

② [次へ] をクリックします。

- SSID (接続名) が表示されないときは、[更新] をクリックして、再検索してください。
- 上記を行っても SSID (接続名) が表示されないときは、無線 LAN ルータの電源が入っているか、または調べた SSID (接続名) に誤りがないか確認してください。
- SSID (接続名) の通知を無効 (ステルスまたは ANY 接続拒否) にしているときは、有効にしてください。

8 ①「手動設定編」の **1** で記入した表の (ロ) と同じ暗号化キーを入力します。

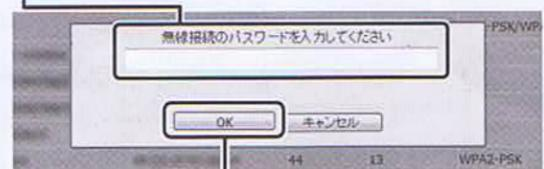

② [OK] をクリックします。

9 そのまま [適用] をクリックします。

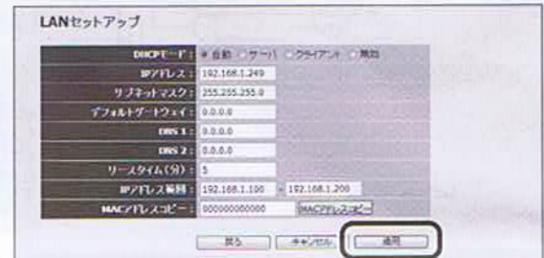

※複数台の本製品があるときや、他の機器の IP アドレスが「192.168.XXX.249」のときは、IP アドレスが重複するためインターネットに接続できません。その場合は上記の「IP アドレス」欄の「192.168.1.249」の「249」の値を、他の機器と重複しない値に変更してください。

10 本製品が再起動します。再起動が終了したら、[OK] をクリックします。

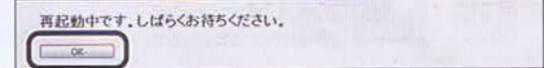

11 画面右上の [X] をクリックし、WEB ブラウザを閉じます。

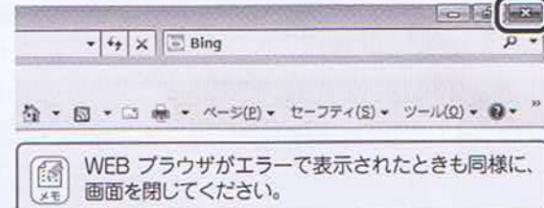

WEB ブラウザがエラーで表示されたときも同様に、画面を閉じてください。

12 本製品とパソコンを接続している USB 電源巻取りケーブルを取り外します。

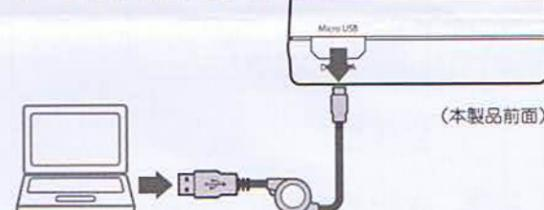

13 本製品とパソコンを接続している LAN ケーブルを取り外します。

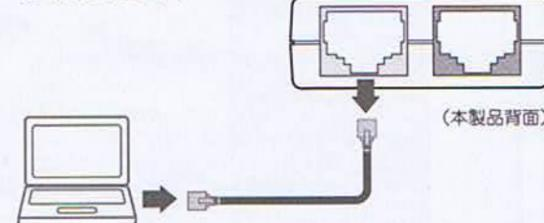

以上で親機への接続は完了です。引き続き「STEP 4」へ進んでください。

STEP 4 ネットワーク機器をつなげる

接続したいネットワーク機器（Xbox 360、ネットワーク対応テレビ、パソコンなど）を、設定の完了した本製品に接続します。

1 ネットワーク機器（Xbox 360、ネットワーク対応テレビ、パソコンなど）の電源をオフにします。

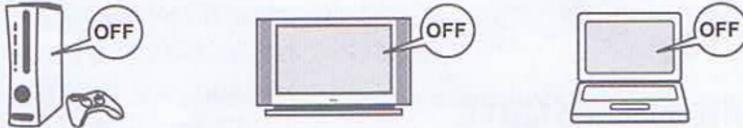

2 本製品の LAN ポートと、ネットワーク機器（Xbox 360、ネットワーク対応テレビ、パソコンなど）の LAN ポートを、付属の LAN ケーブルで接続します。本製品の LAN ポートおよび Internet ポートも含めて、合計 2 台までのネットワーク機器が接続できます。

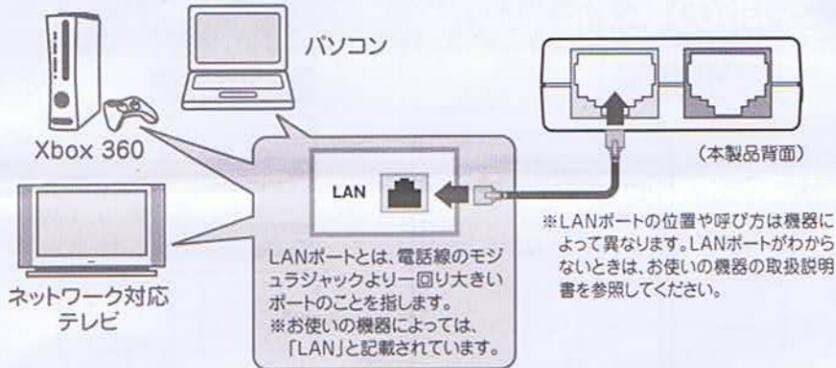

3 本製品の電源を入れます。付属の USB 電源巻取りケーブルの小さいほうのプラグを本製品前面の USB 電源端子に、大きいほうのプラグをパソコンの USB ポートに接続してください。

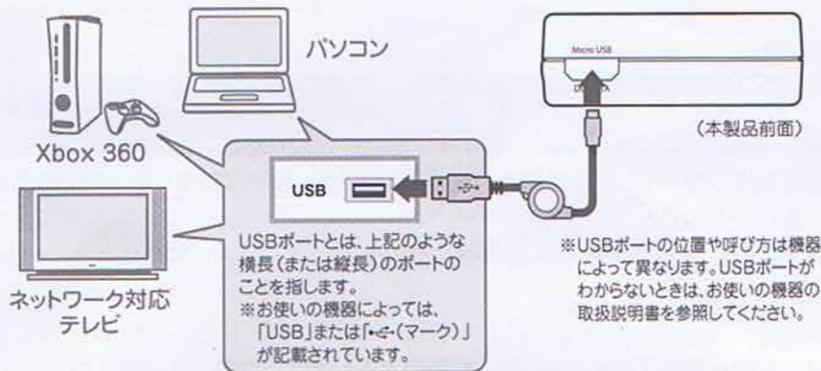

4 ネットワーク機器（Xbox 360、ネットワーク対応テレビ、パソコンなど）の電源をオンにします。

5 本製品上面の各ランプの状態を確認します。

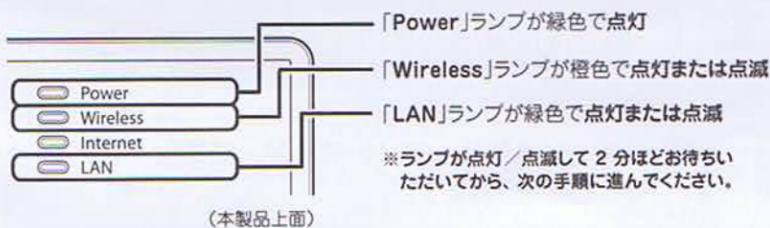

以上で接続は完了です。引き続き「STEP 4」へ進んでください。

STEP 5 接続を確認する

《Xbox 360 から接続を確認するとき》

1 「Xbox 360」より「システム設定」を選びます。



2 「ネットワーク設定」を選びます。
※「利用可能なネットワーク」画面が表示されたときは、「有線ネットワーク」を選びます。

3 「Xbox LIVE 接続をテスト」(または「Xbox LIVE 接続のテスト」)を選びます。

4 「ネットワーク接続をテストすると、Xbox LIVE から」の画面で、「はい」を選びます。

5 「ネットワーク」、「インターネット」、「Xbox LIVE」が「接続済み」になっていることを確認します。

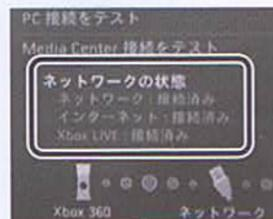

Xbox 360 の操作に関しては、Xbox 360 に付属している取扱説明書を参照してください。

- インターネットに接続できないときは、本製品と Xbox 360 の電源を入れ直し、再度「STEP 5」の 1 から行ってください。
- それでもうまくいかないときは、右記の「困ったときは」を参照してください。

以上で完了です。

《ネットワーク対応テレビから接続を確認するとき》

番組表やメニュー内のインターネット接続機能を使って、インターネットの確認を行います。

番組表やメニュー内のインターネット接続機能の使い方は、お使いの機器の取扱説明書を参照してください。

- インターネットに接続できないときは、本製品とネットワーク対応テレビの電源を入れ直し、再度番組表などが表示できるか確認してください。
- それでもうまくいかないときは、下記の「困ったときは」を参照してください。
- ご契約内容やレンタル機器によって、ブロードバンドルータの設定変更や配線自体の変更が必要な場合がありますので、ご注意ください。
- ひかり TV などデータ転送量の多いものは、無線電波では正常に転送できないため視聴することができません。

以上で完了です。

《パソコンから接続を確認するとき》

1 (左記の画面は Windows7 を使用したときの例です)

お使いのパソコンの WEB ブラウザを起動します。



アドレス欄に「http://smartways.jp」を入力し、<Enter> キーを押します。

3 ホームページが表示されていることを確認します。



- インターネットに接続できないときは、本製品とパソコンの電源を入れ直し、再度ホームページが表示できるか確認してください。
- それでも表示できないときは、下記の「困ったときは」を参照してください。

以上で完了です。

困ったときは

ここでは本製品を設定するときの疑問や、トラブルの解決方法をご紹介します。

電源が入らない。

- 付属の USB 電源巻取りケーブルが、本製品とパソコンにしっかり差し込んであるか確認してください。

設定画面にログインできない。

- セキュリティソフトをご利用中の場合は、一時的に停止して頂き、再度お試しください。本製品の設定が終了しましたら、設定を元に戻してください。一時停止にする方法は、セキュリティソフトの取扱説明書を参照してください。
- 設定するパソコンの IP アドレスが「自動取得」になっている必要があります。IP アドレスを手動で設定している場合は、「自動取得」に設定してください。

インターネットにつながらない。

- 機器やケーブルが正しい場所に接続されていることを、左記の「STEP 4 ネットワーク機器をつなげる」を参照し、確認してください。
- 本製品の電源を入れ直してみてください。
- 本製品と親機（無線 LAN ルータなど）との間に距離がある、または障害物があるときは、障害物が無い所で親機に近づいて再度検索してください。
- 電子レンジの電磁波によって、無線通信が妨害される恐れがあります。無線通信は電子レンジから離れて接続してください。
- ネットワーク機器側（Xbox 360 など）の IP アドレスの設定内容（自動取得または固定設定）を確認してください。固定設定にしているときは、無線 LAN ルータ側のネットワークに合った IP アドレスを設定する必要があります。例えば、無線 LAN ルータの IP アドレスが「192.168.1.1」のときは、ネットワーク機器側（Xbox 360 など）の IP アドレスを「192.168.1.XXX」*、サブネットマスクは「255.255.255.0」、ゲートウェイおよび DNS は「192.168.1.1」に設定してください。
※「192.168.1.XXX」の「XXX」には、他の機器と重複しない 2~248 の値を設定してください。
- 上記を設定してもうまくいかないときは、本製品を初期化してください。初期化の方法は、別紙「ルータ・アクセスポイント設定ガイド（後編）」裏面の「初期化について」を参照してください。

複数台の本製品があるときや、他の機器の IP アドレスが「192.168.XXX.249」*のとき

- ※「192.168.XXX.249」の「XXX」は環境により数値が異なります。
- 本製品の IP アドレスが重複するため、親機との接続ができません。以下の方法で本製品の IP アドレスを変更してください。
 - 1) 本製品を初期化します。初期化の方法は、別紙「ルータ・アクセスポイント設定ガイド（後編）」裏面の「初期化について」を参照してください。
 - 2) 本紙表面の「STEP 2 コンバータモードに切り替える」を参照し、手順 1~4 の操作を行います。
 - 3) 左記の「STEP 3 親機につなげる（手動設定編）」を参照し、手順 2~4 までの操作を行います。
 - 4) 画面左メニューより「ネットワーク」をクリックします。
 - 5) 画面左のメニューより「LAN セットアップ」をクリックします。
 - 6) 「LAN セットアップ」画面で、IP アドレスを「192.168.1.XXX」*に設定します。
※「192.168.1.XXX」の「XXX」には、他の機器と重複しない 2~248 の値を設定してください。
 - 7) 「適用」をクリックします。
 - 8) 本紙表面の「STEP 3 親機につなげる（WPS ボタン編）」または「STEP 3 親機につなげる（手動設定編）」を参照し、再度設定してください。

●Microsoft および Windows は米国 Microsoft Corporation の、米国およびその他の国における登録商標または商標です。
●Xbox、Xbox 360、Xbox LIVE は、米国 Microsoft Corporation およびその関連会社における登録商標または商標です。
●Wi-Fi CERTIFIED ロゴは、Wi-Fi Alliance の認証ロゴマークです。
●その他、記載されている会社名、商品名は各社の商標または登録商標です。
●ご注意：ご使用の際は必ず商品に添付された取扱説明書をお読みになり、正しく安全にご使用ください。